

漁況情報 No. 13

令和5年9月26日

岩手県水産技術センター

URL : <https://www2.suigi.pref.iwate.jp/>

Tel : 0193-26-7915 / Fax : 0193-26-7920 / E-mail : CE0012@pref.iwate.jp

《9月中旬のトピックス》

- ブリ（定置網）の水揚量は前年とほぼ同じとなっていますが、3月からの累計は前年の1.5倍となっています。
- サンマ（棒受網）の水揚量が、前年を下回り131.3トンで、累計も前年を下回っています。

1 9月中旬の水揚状況：県内主要6港（久慈、宮古、山田、大槌、釜石、大船渡）集計値

(1) ブリ（定置網）

旬水揚量 [※]	105.0 t
前年比	103 %
過去5年比	48 %
3月からの累計水揚量	2,903.0 t
前年比	151 %
過去5年比	82 %

※ 旬水揚は宮古、大船渡が中心となっています。
 ※ 釜石魚市場で水揚げされたブリの若魚（ワカシ、ショッコ）を場内測定した結果、ワカシは尾叉長28～35cmが、ショッコは尾叉長46～49cmが主体でした。

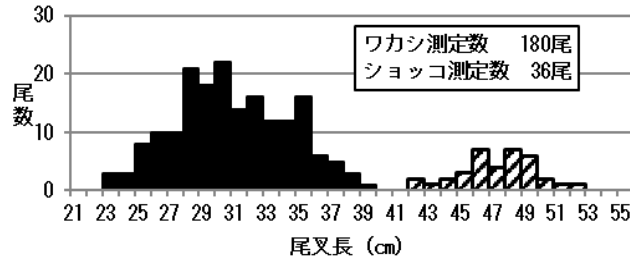
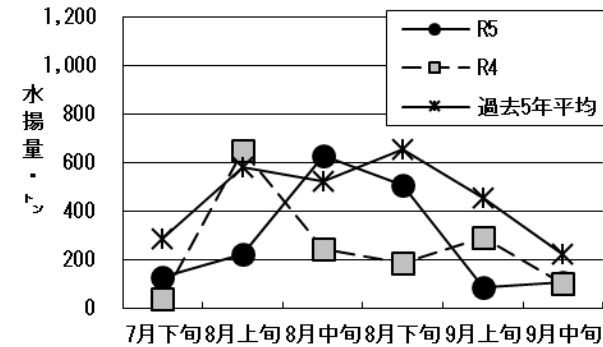

(2) サンマ（棒受網）

旬水揚量 [※]	131.3 t
前年比	81 %
過去5年比	32 %
3月からの累計水揚量	244.2 t
前年比	84 %
過去5年比	39 %

※ 旬水揚は大船渡のみとなっています。

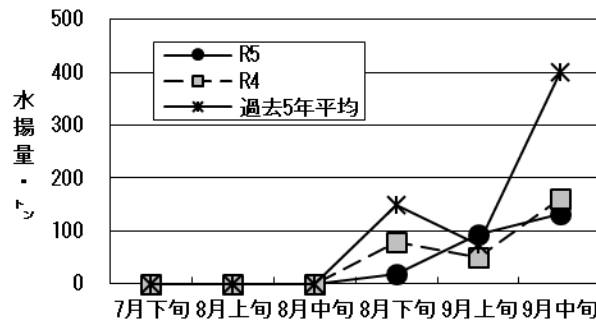

(3) カタクチイワシ（定置網）

旬水揚量 [※]	4.1 t
前年比	—
過去5年比	19.2 倍
3月からの累計水揚量	21.3 t
前年比	120 %
過去5年比	179 %

※ 旬水揚は山田が主体となっています。

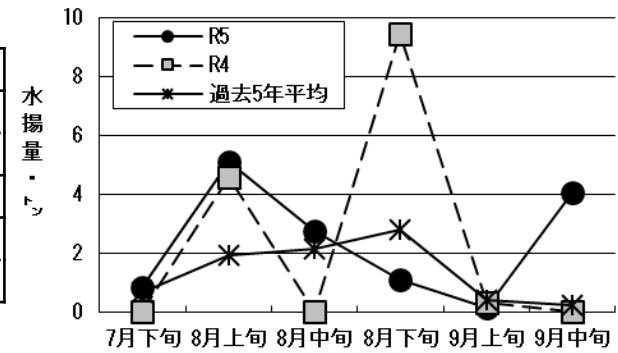

(4) サバ類（定置網）

旬水揚量 [※]	413.6 t
前年比	109 %
過去5年比	171 %
3月からの累計水揚量	4,954.4 t
前年比	56 %
過去5年比	73 %

※ 旬水揚は釜石、大船渡が中心となっています。

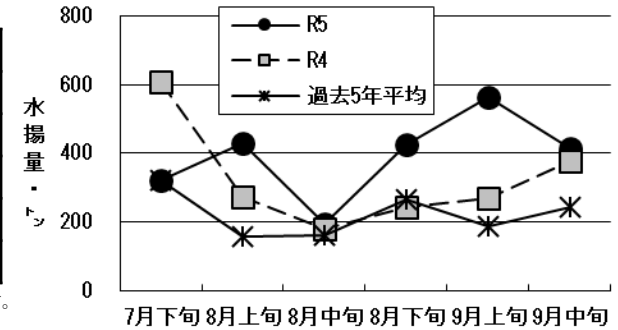

(5) スルメイカ（いか釣）

旬水揚量 [※]	53.7 t
前年比	5.6 倍
過去5年比	133 %
3月からの累計水揚量	250.8 t
前年比	166 %
過去5年比	89 %

※ 旬水揚は久慈が中心となっています。

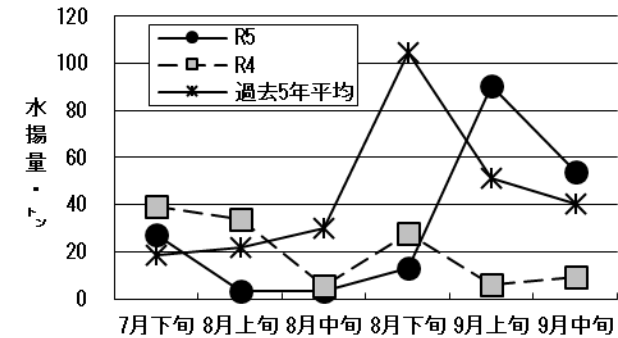

(6) タコ類（かご）

旬水揚量 [※]	23.5 t
前年比	5.5 倍
過去5年比	2.7 倍
3月からの累計水揚量	276.6 t
前年比	119 %
過去5年比	68 %

※ 旬水揚は宮古、釜石が中心となっています。

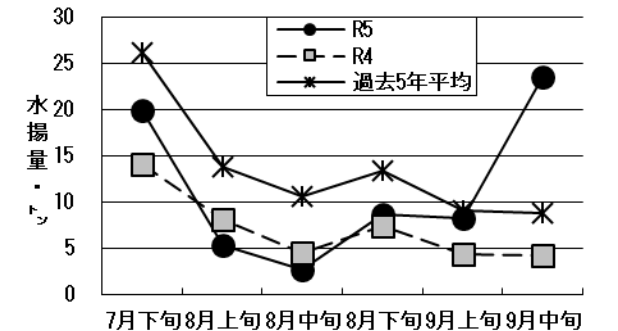

前年比及び過去5年比の比率表示については、今月号から200%以上を「倍」表示としています。

御意見等は、漁業資源部（担当:小野寺（光））までお寄せください。

付表 岩手県内主要6港における水揚げ状況

9月中旬(2023年9月11日～20日)

(単位: 水揚量: kg 前年比: %)

令和5年9月22日13:45集計値

魚種/市場	久慈	宮古	山田	大槌	釜石	大船渡	6港計	6港前年同期 水揚量	6港旬 前年比	6港年累計 水揚量	6港前年累計 水揚量	6港 前年比
<定置網>												
クロマグロ	347.6				22.0	129.7	499.3	918.8	54.3	107,575.2	73,643.8	146.1
マイワシ	214.9		606.4		127.5	261.0	1,209.8	21,193.7	5.7	2,816,232.1	3,302,221.2	85.3
カタクチイワシ	832.0		3,230.0				4,062.0			21,312.1	17,823.3	119.6
サバ類	21,492.4	43,509.8	15,618.8	15,758.0	119,695.2	197,561.3	413,635.5	378,057.1	109.4	4,954,352.8	8,850,699.1	56.0
マアジ	835.2	155.6	174.0	19.8	627.4	923.3	2,735.3	7,325.2	37.3	44,898.2	53,982.3	83.2
ブリ	11,814.0	40,050.6	13,695.6	668.3	7,736.0	31,035.4	104,999.9	102,010.3	102.9	2,902,968.2	1,929,213.6	150.5
タイ類	268.0	23.8	44.1	0.0	16.9	868.1	1,220.9	237.3	514.5	70,286.3	47,761.0	147.2
ヒラメ	152.2	74.5	49.7	6.1	14.7	144.7	441.9	548.5	80.6	26,688.7	30,370.4	87.9
スルメイカ	71.2	266.7	118.6	26.6	326.1	361.0	1,170.2	4,947.5	23.7	143,680.7	173,577.9	82.8
ヤリイカ	6.4	44.7	95.1	3.8	162.6		312.6	8,666.8	3.6	15,077.8	20,349.9	74.1
<近海延縄+たら延縄+小延縄+立て縄+小延縄(新)+底延縄+底刺網>												
ヒラメ	842.4	728.5	38.2			188.6	1,797.7	1,336.4	134.5	18,770.0	16,797.4	111.7
マコガレイ・マガレイ	108.0	17.1				292.4	417.5	359.6	116.1	21,338.4	16,558.8	128.9
マダラ		6,822.0				714.6	7,536.6	15,937.5	47.3	97,298.5	272,138.5	35.8
スケトウダラ		234.0					234.0	4,314.0	5.4	14,638.3	58,573.8	25.0
エゾイソアイナメ(ドンコ)		894.0	75.0		90.0		1,059.0	1,449.9	73.0	15,402.6	16,234.9	94.9
アイナメ	13.2	40.5			17.7	120.3	191.7	205.8	93.1	21,796.5	24,806.5	87.9
メバル類		3.2			72.0	489.0	564.2	333.4	169.2	10,093.2	12,597.0	80.1
その他のソイ類	25.9	193.6	5.0		6.0	141.6	372.1	190.9	194.9	13,870.3	16,480.2	84.2
アナゴ類	3.8	9.0	115.1		69.3		197.2	124.2	158.8	2,882.4	2,867.8	100.5
タコ類	5.7	666.2	181.0	24.3		79.1	956.3	111.7	856.1	9,743.5	7,300.6	133.5
<沖合底びき網+小型機船底びき網>												
サメ類		115.0					115.0	1.0	11,500.0	4,479.0	2,201.9	203.4
ババガレイ(ナメタガレイ)	17.8	464.4					482.2	226.3	213.1	30,433.7	16,858.6	180.5
その他のカレイ類	368.2	763.4					1,131.6	267.2	423.5	81,578.3	65,280.8	125.0
マダラ	961.2	3,402.6					4,363.8	1,208.3	361.2	364,285.9	195,038.8	186.8
スケトウダラ		508.1					508.1	103.5	490.9	3,654,512.8	5,715,985.8	63.9
エゾイソアイナメ(ドンコ)	105.1	511.9					617.0	88.8	694.8	31,219.0	3,813.1	818.7
サバ類	21,498.0	125,688.0					147,186.0	203,989.0	72.2	278,070.7	1,021,575.7	27.2
スルメイカ	33,574.2	363,571.0					397,145.2	104,493.6	380.1	743,317.0	345,137.5	215.4
ヤリイカ	89.6	13,765.5					13,855.1			20,847.1		
タコ類	30.2	377.8					408.0	606.8	67.2	19,191.5	11,521.2	166.6
<いか釣>												
スルメイカ	47,851.0	3,792.0		5.0		2,094.0	53,742.0	9,572.0	561.5	250,845.7	151,242.3	165.9
<さんま棒受網>												
サンマ						131,274.0	131,274.0	161,471.0	81.3	244,160.0	289,404.0	84.4
<かご>												
ヒラメ	41.7	67.4		0.6		14.4	124.1	131.0	94.7	890.9	964.8	92.3
エゾイソアイナメ(ドンコ)	4.3	444.6				5.0	453.9	621.4	73.0	18,230.6	14,233.7	128.1
アナゴ類	285.8	651.0	148.5	35.9		384.8	1,506.0	1,096.2	137.4	18,816.4	16,701.6	112.7
その他のカニ類	29.3	84.2				15.3	128.8	218.6	58.9	6,703.6	12,159.0	55.1
タコ類	3,743.6	7,919.8	252.3	692.4	8,562.7	2,354.8	23,525.6	4,266.6	551.4	276,636.3	232,493.6	119.0

※ 年累計水揚量は、2023年3月からの累計となっております。